



BRAKE TESTERS

**Soluzioni per
la diagnosi
della frenatura**

(IT)

**Braking
diagnosis
solutions**

(EN)

**Lösungen für die
Bremsendiagnose**

(DE)

**Solutions pour
le diagnostic
du freinage**

(FR)

**Soluciones para
el diagnóstico
de los frenos**

(ES)

Il banco provafreni a piattaforma **SPRT900PLT** e **SPRT700PLT** per autoveicoli e motocicli 2, 3, 4 ruote è un sistema di controllo e diagnosi utilizzabile universalmente per ogni tipologia di veicolo. L'operatività simultanea di due assi e la facilità d'uso del software permettono operazioni diagnostiche di **alta precisione** in tempi ridotti.

*The **SPRT900PLT** and **SPRT700PLT** plate brake tester for 2, 3 and 4 wheel cars and motorbikes is a control and diagnosis system that can be universally used on every type of vehicle. The simultaneous operation of two axles and the easy to use software offer high precision diagnostic operations in a short time.*

Der Bremsenprüfstand **SPRT900PLT** und **SPRT700PLT** für Fahrzeuge mit 2, 3 und 4 Rädern sowie Motorräder ist ein Prüf- und Diagnosesystem für alle Fahrzeugtypen. Der gleichzeitige Betrieb von zwei Achsen und die benutzerfreundliche Software ermöglichen **hochpräzise Diagnosen** in kürzester Zeit.

*Le banc d'essai de freins à plate-forme **SPRT900PLT** et **SPRT700PLT** pour autos et motos à 2, 3 et 4 roues est un système de contrôle et de diagnostic qui peut être utilisé de manière universelle sur tous les types de véhicules. Le fonctionnement simultané de deux axes et la facilité d'utilisation du logiciel permettent de réaliser des opérations de diagnostic de haute précision en peu de temps.*

La bancada de comprobación de frenos de placas **SPRT900PLT** y **SPRT700PLT** para coches y motocicletas de 2, 3 y 4 ruedas es un sistema de control y diagnóstico que se puede utilizar de forma universal con **todo tipo de vehículos**. El funcionamiento simultáneo de los dos ejes y la facilidad de uso del software permiten llevar a cabo operaciones de diagnóstico de **alta precisión** en un tiempo reducido.

Universalità di applicazione: sistema di diagnosi e controllo adatto ad ogni veicolo.
Rapidità di prova: i valori relativi a dati peso e forze frenanti sono acquisiti in un unico passaggio con operatività simultanea di due assi.
Riduzione di tempi/costi: profilo particolarmente ribassato con necessità di opere murarie nulle o di minima entità.

Universal application: diagnosis and control system suitable for every vehicle.
Fast testing: weight data and braking forces are acquired in a single passage with simultaneous operation of two axles.
Reduces time/cost: particularly low profile with no or minimal civil works required.

Universelle Anwendbarkeit: Diagnose- und Kontrollsystem geeignet für alle Fahrzeugtypen.
Schnelle Prüfung: Die Werte für Gewicht und Bremskraft werden in einem einzigen Durchgang bei gleichzeitigem Betrieb von zwei Achsen erfasst.
Reduzierter Zeit-/Kostenaufwand: Besonders niedriges Profil ohne oder mit nur minimalen Mauerarbeiten.

Universalité d'application: système de diagnostic et de contrôle adapté à tous les véhicules.
Essais rapides: les valeurs de poids et de force de freinage sont acquises en une unique phase simultanée sur les deux axes.
Réduction des temps/coûts: profil très bas qui ne nécessite pas de travaux de maçonnerie, tout au plus des travaux minimes.

Aplicación universal: sistema de diagnóstico y control adecuado para todos los vehículos.
Pruebas rápidas: los valores correspondientes a los datos de peso y fuerza de la frenada se obtienen con una única pasada, con el funcionamiento simultáneo de los dos ejes.
Reducción de tiempos/costos: perfil especialmente rebajado que no necesita o apenas requiere trabajos de obra civil.

Reduced installation time and cost



Type approvals
SPRT900PLT:



Larghezza:
2,20 m

Lunghezza:
4,04-4,80 m

SPRT900PLT

Il modello **SPRT900PLT** è ideale per officine con volume di lavoro elevato.

*The **SPRT900PLT** model is ideal for those workshops having high work volume.*

Das Modell **SPRT900PLT** ist ideal geeignet für Werkstätten mit einem hohen Arbeitsaufkommen.

*Le modèle **SPRT900PLT** est idéal pour les ateliers qui assurent de grands volumes d'activités.*

El modelo **SPRT900PLT** es ideal para los talleres con un elevado volumen de trabajo.

Type approvals
SPRT700PLT:



Altezza:
5,5 cm

SPRT700PLT

L'installazione in versione a pavimento non richiede nessun tipo di opere murarie.

Installation in surface-mounted does not require any civil work.

Für die Installation der Überflur-Ausführung sind keine Bauarbeiten erforderlich.

L'installation en version au sol ne nécessite pas de travaux de maçonnerie.

La instalación en la versión sobre suelo no requiere ningún tipo de obra civil.

La tipologia di prova è indicata anche per tutti i veicoli 4x4, AWD (All Wheel Drive) e 4WD (4 Wheel Drive), con controllo automatico della trazione senza l'ausilio di accessori aggiuntivi.

It is also suitable for all 4x4, AWD (All Wheel Drive) and 4WD (4 Wheel Drive) vehicles, with automatic traction control without the need for additional accessories.

Der Prüfungstyp ist auch für alle 4x4-, AWD- (All Wheel Drive) und 4WD- (4 Wheel Drive) Fahrzeuge mit automatischer Antriebskontrolle geeignet, ohne dass zusätzliches Zubehör erforderlich ist.

Le type d'essai est également indiqué pour tous les véhicules 4x4, AWD (All Wheel Drive) et 4WD (4 Wheel Drive), avec contrôle automatique de la traction sans l'aide d'aucun accessoire supplémentaire.

Los tipos de pruebas también están indicados para todos los vehículos 4x4, AWD (All Wheel Drive) y 4WD (4 Wheel Drive), con control automático e integral de la tracción, sin necesidad de emplear accesorios adicionales.

Un profilo particolarmente ribassato della struttura rende le prove estremamente agevoli, anche per veicoli con assetti bassi o super ribassati come quelli delle auto sportive.

A particularly low profile of the structure makes the tests extremely easy, even for vehicles with low or super low settings, such as sports cars.

Ein besonders niedriges Strukturprofil sorgt dafür, dass die Prüfungen auch bei Fahrzeugen mit niedrigem oder sehr niedrigem Aufbau, wie z. B. Sportwagen, äußerst problemlos verlaufen.

Le profil très bas de la structure facilite grandement les essais, y compris sur les véhicules à configuration basse voire très basse, tels que les voitures de sport.

El perfil especialmente rebajado de la estructura hace que las pruebas sean extremadamente ágiles, también para vehículos de perfil bajo, como es el caso de algunos vehículos deportivos.



Banco prova velocità Speedometer

Banco prova velocità doppio dotato di freno a correnti passive per ciclomotori a 2 ruote, tricicli e quadricicli (ad esempio APE, QUAD e MICRO CAR) - modello SPRT094MVBX + SPRT094MTRBX. Necessario al completamento delle prove anti inquinamento (MCTCNet2). (Disponibile in versione singolo per le solo 2 ruote - modello SPRT094MVBX).

Speedometer speed test bench

Dual speed test bench complete with passive current brake for 2, 3 and 4-wheel motorcycles (e.g. APE, QUAD and MICRO CAR) - model SPRT094MVBX + SPRT094MTRBX. Required to perform anti-pollution tests (MCTCNet2). (Available in single version for 2-wheel vehicles only - model SPRT094MVBX).

Geschwindigkeitsprüfstand Speedometer

Prüfstand mit zwei Geschwindigkeiten und Wirbelstrombremse für Mopeds, Dreiräder und Vierräder (z. B. APE, QUAD und MICRO CAR) - Modell SPRT094MVBX + SPRT094MTRBX. Erforderlich für die Durchführung von Schadstoffprüfungen (MCTCNet2). (Einzelversion nur für 2 Räder erhältlich, Modell SPRT094MVBX).

Banc d'essai de vitesse Speedometer

Banc d'essai de vitesse double, doté de frein à courants passifs pour cyclomoteurs à 2 roues, tricycles et quadricycles (par exemple APE, QUAD et MICRO CAR) - modèle SPRT094MVBX + SPRT094MTRBX. Nécessaire pour les essais anti-pollution (MCTCNet2). (disponible en version simple pour les seuls 2-roues - modèle SPRT094MVBX).

Banco de prueba de velocidad Speedometer

Banco de pruebas de velocidad doble dotado de freno de corrientes pasivas para ciclomotores de 2 ruedas, triciclos y cuadriciclos (por ejemplo, APE, QUAD y MICROVEHÍCULOS), modelo SPRT094MVBX + SPRT094MTRBX. Necesario como complemento para las pruebas anticontaminación (MCTCNet2). (Disponibile en versión simple para vehículos de 2 ruedas, modelo SPRT094MVBX).

Con l'integrabilità del banco prova velocità singolo (SPRT094M) o doppio (SPRT094MVBX + SPTR094MTRBX) è possibile effettuare tutte le prove richieste dalla motorizzazione per i mezzi 2, 3, 4 ruote (come ad esempio analisi gas); e test velocità massima per i ciclomotori.

By integrating the single (SPRT094M) or double (SPRT094MVBX + SPTR094MTRBX) speed test bench all tests required by the local motor vehicle authorities for 2, 3, 4-wheel vehicles can be performed (for example, gas analysis); as well as maximum speed tests for motorbikes.

Durch die Integration des einfachen (SPRT094M) oder doppelten (SPRT094MVBX + SPTR094MTRBX) Geschwindigkeitsprüfstands lassen sich alle erforderlichen Prüfungen für 2-, 3-, 4-rädrige Fahrzeuge durchführen (wie beispielsweise die Abgasanalyse); und Höchstgeschwindigkeitstest für Mopeds.

En intégrant le banc d'essai de vitesse simple (SPRT094M) ou double (SPRT094MVBX + SPTR094MTRBX), il est possible d'effectuer tous les essais. Requis par les services de la motorisation pour les véhicules à 2, 3 et 4 roues (par exemple l'analyse des gaz) ainsi que les essais de vitesse maximale pour les cyclomoteurs.

Al integrar el banco de prueba de velocidad simple (SPRT094M) o doble (SPRT094MVBX + SPTR094MTRBX), es posible realizar todas las pruebas requeridas por la ITV para vehículos de 2, 3 y 4 ruedas (por ejemplo, análisis de gases de escape), así como pruebas de velocidad máxima en ciclomotores.





Attraverso l'ausilio di 16 celle (4 per ogni singola piastra) di cui si compone la piattaforma, i valori relativi a dati peso e forze frenanti sono acquisiti in un unico passaggio; permettendo di eseguire prove di frenatura anche a velocità estremamente ridotte.

By means of 16 cells (4 per plate making up the platform), the braking weight and force data are acquired in a single step, enabling braking tests to be carried out even at extremely low speeds.

Mit Hilfe von 16 Zellen (4 pro Platte), aus welchen sich die Plattform zusammensetzt, werden die Werte für das Gewicht und die

Bremskräfte in einem einzigen Durchgang erfasst, so dass Bremstests auch bei extrem niedrigen Geschwindigkeiten durchgeführt werden können.

Grâce à 16 cellules (4 pour chaque plaque) dont la plate-forme se compose, les valeurs de poids et de force de freinage sont acquises en une unique phase, ce qui permet d'effectuer des essais de freinage y compris à très basse vitesse.

Con la ayuda de 16 celdas (4 por cada placa), los valores correspondientes a los datos de peso y fuerza de frenado se obtienen con una única pasada, lo que permite realizar tests incluso a velocidades extremadamente reducidas.

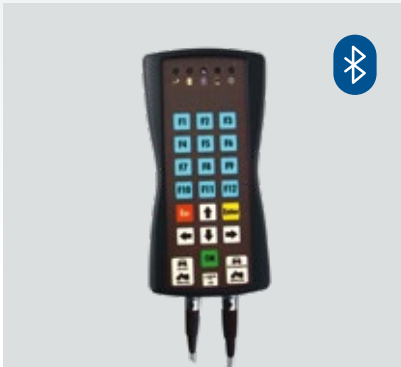

Telecomando universale Bluetooth per la gestione delle prove e la connessione dei sensori sforzo leva/pedale per autoveicoli e motoveicoli.

Universal Bluetooth remote control for test management and connection of the lever/pedal pressure sensors for cars and motorcycles.

Ausgestattet mit einer universellen Bluetooth-Fernbedienung für das Prüfmanagement und den Anschluss von Hebel-/Pedalkraftsensoren für Autos und Krafträder.

Télécommande universelle Bluetooth pour la gestion des essais et la connexion des capteurs d'effort levier/pédale pour autos et motos.

Mando a distancia universal Bluetooth para el control de las pruebas y la conexión de los sensores de esfuerzo de palanca/pedal para coches y motos.

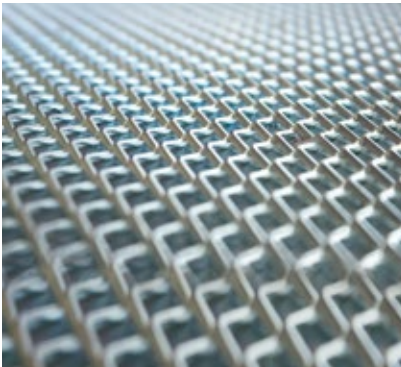

Un innovativo rivestimento a rete elettrosaldata favorisce l'aderenza e garantisce una durata maggiore nel tempo.

Innovative electro-welded mesh covering. Improves adhesion and ensures a longer lifespan.

Innovative elektroverschweißte Gitterabdeckung. Verbessert den Grip und sorgt für eine längere Lebensdauer.

Revêtement innovant à grille électrosoudée. Favorise l'adhérence et garantit une plus longue durée dans le temps.

Revestimiento innovador con rejilla electrosoldada. Favorece la adherencia y garantiza una mayor vida útil.

Software di gestione integrato, compatibile con il sistema MCTCNet2.

Integrated management software, compatible with the MCTCNet2 system.

Integrierte Managementsoftware, kompatibel mit dem MCTCNet2-System.

Logiciel de gestion intégré, compatible avec le système MCTCNet2.

Software de gestión integrado, compatible con el sistema MCTCNet2.



Efficienza frenante e comportamento dinamico: Viene ricreato il comportamento dinamico del veicolo durante una frenata su strada.

Braking efficiency and dynamic behaviour: The dynamic behaviour of the vehicle when braking on the street is recreated.

Bremswirkung und dynamisches Verhalten: Es wird das dynamische Verhalten des Fahrzeugs beim Bremsen auf der Straße nachgebildet.

Efficacité au freinage et comportement dynamique: Le comportement dynamique du véhicule lors d'un freinage sur route est recréé.

Eficiencia en la frenada y comportamiento dinámico: Se recrea el comportamiento dinámico del vehículo durante una frenada en carretera.



Compatibile con il sistema TEeq-Link

Compatible with TeqLink system

Kompatibel mit dem TeqLink-System

Compatible avec le système TeqLink

Compatible con el sistema TeqLink



Internet Connection
Invio dei risultati ai clienti.
Assistenza in remoto.

Internet Connection
Sending results to the customers.
Remote assistance.

InternetVerbindung
Versand der Ergebnisse an die Kunden.
RemoteSupport.

Connexion Internet
Envoi des résultats aux clients.
Assistance à distance.

Conexión a Internet
Envío de resultados a los clientes.
Asistencia remota.

Options

						CAR	CAR MOTORBIKE 2-3-4 WHEELS Brakes only	CAR MOTORBIKE 2-3-4 WHEELS Brakes+speed
	Kit 4 rampe, installazione a pavimento	4 ramps, surface-mounted installation kit	Kit 4 Rampen, Überflurausführung	Kit 4 rampes, installation au sol	Kit de 4 rampas, instalación sobre suelo	●	●	●
	Kit 4 rampe, installazione a pavimento	4 ramps, surface-mounted kit	Kit 4 Rampen, Überflurausführung	Kit 4 rampes, installation au sol	Kit de 4 rampas, instalación sobre suelo	●	●	●
	Telecomando universale Bluetooth	Universal Bluetooth remote control	Universelle Bluetooth-Fernbedienung	Télécommande universelle Bluetooth	Mando a distancia universal Bluetooth	✓	✓	✓
	Misuratore sforzo pedale	Pedal pressure measuring device	Pedalkraftmesser	Mesureur d'effort pédale	Medidor de esfuerzo del pedal	✓	✓	✓
	Misuratore sforzo stazionamento	Parking effort meter	Feststellbremskraftmesser	Mesureur d'effort stationnement	Medidor de esfuerzo del freno de estacionamiento	✓	✓	✓
	Barra taratura Dianometro	Calibration bar - Dynamometer	Kalibrierstange - Kraftmesser	Barre étalonnage - Dynamomètre	Barra de calibración - Dinamómetro	✓	✓	✓
	PC - Tastiera - Mouse - Stampante	PC - Keyboard - Mouse - Printer	PC - Tastatur - Maus - Drucker	PC - Clavier - Souris - Imprimante	PC - Teclado - Ratón - Impresora	✓	✓	-
	Cabinato per banco PVEL moto	Cabinet for motorbike PVEL tester	Gehäuse für Prüfstand PVEL Motorrad	Cabine pour banc PVEL moto	Consola para el banco PVEL para motos	-	-	✓
	Banco PVEL 2 ruote	2-wheel PVEL tester	Stand PVEL 2 Räder	Banc PVEL 2 roues	Banco PVEL para 2 ruedas	-	-	✓
	Banco PVEL 3-4 ruote	3-4-wheel PVEL tester	Stand PVEL 3-4 Räder	Banc PVEL 3-4 roues	Banco PVEL para 3-4 ruedas	-	-	●
	PCS (no modulo DIR)	PCS (no DIR module)	PCS (kein DIR-Modul)	PCS (sans module DIR)	PCS (sin módulo DIR)	●	●	●
	Modulo SW DIR FONOMETRO	DIR NOISE METER SW module	Modul SW DIR GERÄUSCHMESSER	Module SW DIR PHONOMÈTRE	Módulo SW DIR FONOMETRO	●	●	●
	Kit riconoscimento targa-DYALOG. Versione Wireless	Platenumber recognition kit. DYALOG. Wireless version	Kit Kennzeichenerkennung. DYALOG. Wireless-Ausführung	Kit reconnaissance plaque d'immatriculation. DYALOG. Version sans fil	Kit de reconocimiento de placa DYALOG. Versión inalámbrica	●	●	●

✓ NECESSARY FOR CONFIGURATION

● OPTIONS



COMPANY WITH
QUALITY SYSTEM
CERTIFIED BY DNV GL
= ISO 9001 =

DATI TECNICI	TECHNICAL DATA	TECHNISCHE DATEN	DONNEES TECHNIQUES	DATOS TÉCNICOS	SPRT900PLT	SPRT700PLT
Tipo di installazione	Type of installation	Einbauart	Type d'installation	Tipo de instalación	ad incasso - a pavimento / flush-mounted - surface-mounted Unterflur - Überflur / encastré - au sol empotrada - sobre suelo	
Sforzo max. frenante	Max. brakeable performance	Abbremsbare Leistung max.	Efforts de freinage max.	Potencia de frenado máx.	6 kN x ruota / x wheel / x Rad / x roue / x rueda	
Peso prova	Test weight	Prüfgewicht	Poids d'essai	Peso de prueba	20.000 N x asse / x axle / x Achse / x essieu / x eje	
Coefficiente di attrito	Coefficient of friction	Reibungskoeffizient	Coefficiente de fricción	Coefficiente de fricción	> 0,6	
Carreggiata min. del veicolo	Min. vehicle testing width	Fahrzeugprüfbreite min.	Voie du véhicule min.	Ancho de vía del vehículo min.	300 mm	800 mm
Carreggiata max. del veicolo	Max. vehicle testing width	Fahrzeugprüfbreite max.	Voie du véhicule max.	Ancho de vía del vehículo máx.	2.020 m	
Velocità di prova	Test speed	Prüfgeschwindigkeit	Vitesse d'essai	Velocidad de prueba	5 km/h	
Lunghezza piattaforma di prova	Test plate length	Prüfplattenlänge	Longueur plate-forme d'essai	Longitud de la placa de prueba	4.000 mm	
Larghezza piattaforma di prova	Test plate width	Prüfplattenbreite	Largeur plate-forme d'essai	Anchura de la placa de prueba	900 mm	750 mm
Altezza piattaforma di prova	Test plate height	Prüfplattenhöhe	Hauteur plate-forme d'essai	Altura de la placa de prueba	55 mm	
Rivestimento superficiale	Surface coating	Oberflächenbeschichtung	Revêtement de surface	Recubrimiento de la superficie	rete elettrosaldata / electrowelded mesh / elektrogeschweißtes Netz / grille électrosoudée / rejilla electrosoldada	
Lunghezza ingombro	Space requirement length	Platzbedarf Länge	Longueur de montage	Longitud necesaria	4.000 mm con incasso / flush-mounted / Unterflur / encastré / empotrada 4.840 mm a pavimento / surface-mounted / Überflur / au sol / sobre suelo	
Larghezza ingombro	Space requirement width	Platzbedarf Breite	Largeur de montage	Anchura necesaria	2.100 mm a incasso - a pavimento / flush-mounted - surface-mounted / Unterflur - Überflur / encastré - au sol / empotrada - sobre suelo	750 mm a incasso / flush-mounted / Unterflur / encastré / empotrada (x plate) 2.200 mm a pavimento / surface-mounted / Überflur / au sol / sobre suelo

DATI TECNICI	TECHNICAL DATA	TECHNISCHE DATEN	DONNEES TECHNIQUES	DATOS TÉCNICOS	SPRT094M*	SPRT094MVBX	SPRT094MTRBX**
Tipo di installazione	Type of installation	Einbauart	Type d'installation	Tipo de instalación	ad incasso/flush-mounted/ Unterflur/ encastrée/ empotrada		
Carico max. carrabile	Max. drive-over load	Überfahrlast max.	Force de passage max.	Carga de transito máx.	10.000 N x ruota-wheel-Rad-roue-rueda		
Diametro rulli	Roller diameter	Rollendurchmesser	Diamètre rouleaux	Diámetro de rodillos	190 mm		
Interasse rulli	Roller axle distance	Rollen-Achsabstand	Distance d'essieu de rouleaux	Distancia entre ejes del rodillo	250 mm		
Lunghezza rulli	Roller length	Rollenlänge	Longueur rouleaux	Longitud de rodillos	350 mm	900 mm	
Velocità max. di prova	Max. test speed	Prüfgeschwindigkeit max.	Vitesse d'essai max.	Velocidad de prueba máx.	80 km/h		
Alimentazione elettrica	Power supply	Stromversorgung	Alimentation électrique	Alimentación	230 V - 50/60 Hz		

*Non è possibile fare un upgrade per 3-4 ruote! It is not possible to upgrade for 3-4 wheels/Ein Nachrüsten auf 3-4 Räder ist nicht möglich/Il n'est pas possible de mettre à niveau pour 3-4 roues/No es posible actualizar para 3-4 ruedas
**Abbinabile solamente a SPRT094MVBX / Combinable only with SPTR094MVBX / Kombinierbar nur mit SPTR094MVBX / Ne peut être combiné qu'avec SPRT094MVBX / Sólo puede combinarse con SPRT094MVBX

SPRT094MVBX + SPRT094MTRBX

Lunghezza	Length:	Länge	Longueur	Longitud	2.577 mm
Larghezza	Width	Breite	Largeur	Anchura	536 mm
Profondità	Depth	Tiefe	Profondeur	Profundidad	287 mm

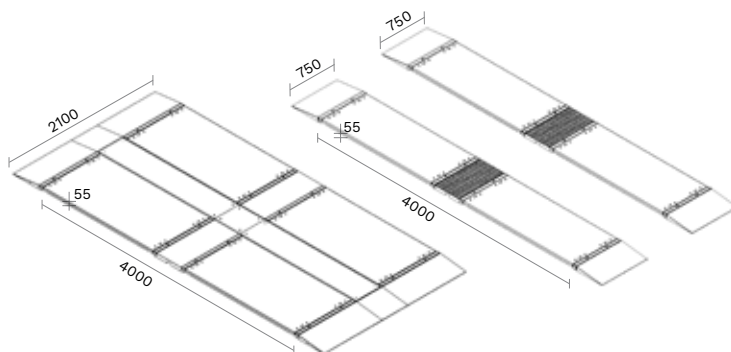

SPACE s.r.l. a s.u.

Via Sangano, 48
10090 Trana - Torino - ITALY
tel. +39-011-934.40.300
fax +39-011-933.88.64
e-mail: info@spacetest.com
www.spacetest.com

Member of VSG - Vehicle Service Group
a DOVER company

Le caratteristiche tecniche e gli allestimenti presentati in questo prospetto possono subire variazioni. Le immagini riprodotte non sono vincolanti.
Technical data and composition presented in this catalogue may vary. Pictures reproduced are only indicative.
Die techn. Daten und die Ausrüstungen, die in diesem Prospekt enthalten sind, können Änderungen erfahren. Deshalb sind die Abbildungen unverbindlich.
Les caractéristiques techniques et les compositions présentées dans ce prospectus peuvent subir des variations. Les images reproduites n'ont qu'une valeur indicative.
Las características técnicas y las composiciones ilustradas en este folleto pueden sufrir variaciones. Las imágenes propuestas son solamente indicativas.

CE DTT12U (1)